

# 40/4

## Ein bewegendes Vermächtnis



40/4 by David Rowland / An icon moving the world

**HOWE**  
MOVING DESIGN  
SINCE 1928

Design, do

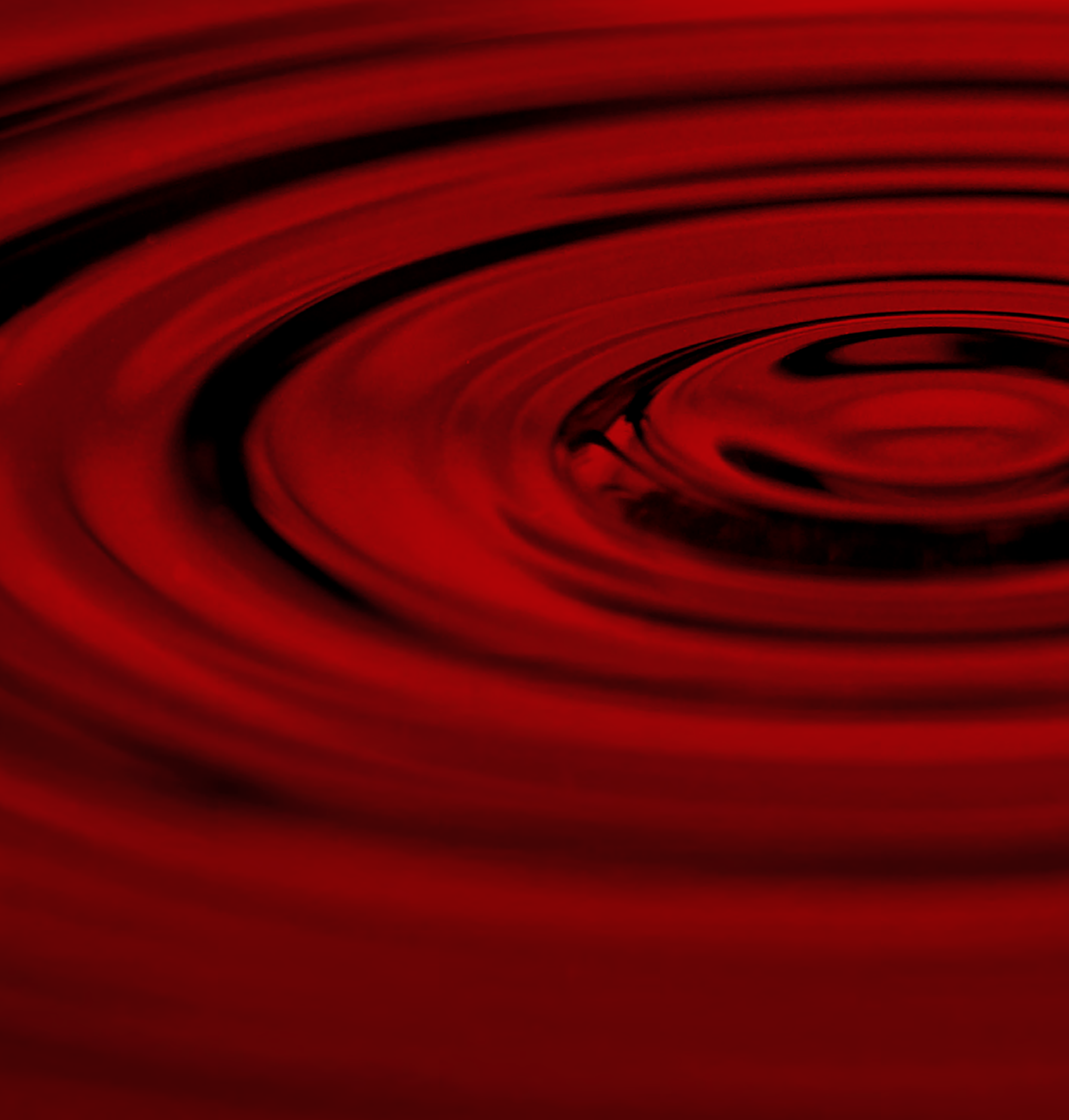

# das bewegt

Wir bei HOWE glauben an die Kraft der Bewegung, die Idee, dass unsere Möbel nicht nur die handwerklichen Fähigkeiten beflügeln oder die Grenzen des Designs versetzen, sondern auch die Menschen bewegen, die sie jeden Tag nutzen.

Darum bieten alle Stühle und Tische von HOWE perfekte Funktionalität. Sie können sie klappen. Sie können sie stapeln. Sie können sie an einen beliebigen Ort rollen, um die Räume, in denen Sie arbeiten, denken, lernen und kommunizieren zu optimieren.

Sie spüren auch den Komfort – am Aussehen, an der Originalität, an der Art, wie die Form der Funktion bis ins allerletzte Detail folgt.

Immer und immer wieder.

Wir sind HOWE und wir setzen auf Design, das bewegt.

Seit 1928.



# Intelligentes, zweckmäßiges, raffiniertes Design

Die Reise des 40/4 Stuhls begann eines Nachmittags in Rowlands New Yorker Wohnung, als er mit stapelbaren Stühlen experimentierte und sich selbst vor die Herausforderung stellte, ein Design zu finden, mit dem die größte Anzahl von Stühlen auf kleinstem Raum Platz findet. Schließlich stellte er fest, dass er 40 Stühle bis zu einer Höhe von 4 Fuß stapeln konnte. In den folgenden acht Jahren entwickelte Rowland den 40/4 in seiner Freizeit weiter und verfeinerte das Design ständig. Er baute 32 handgefertigte Modelle in Originalgröße, um die Prinzipien, die Form und den Komfort des Stuhls zu perfektionieren.

40/4 Stuhl  
von David Rowland  
1964

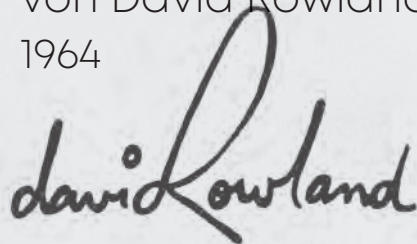



Designer  
David Rowland







40/4  
David Rowland







# Anerkannt als der weltweit erste Stapelstuhl

Der 40/4 Stuhl gilt als eines der wichtigsten und bahnbrechendsten Designs des 20. Jahrhunderts, weil er sich kompakt stapeln lässt, überragende Ergonomie und Komfort bietet, vielseitig einsetzbar ist und eine zeitlose Anmut besitzt.



Erfahren Sie mehr: <https://davidrowland.design>



# 40/4

## Die Welt bewegen

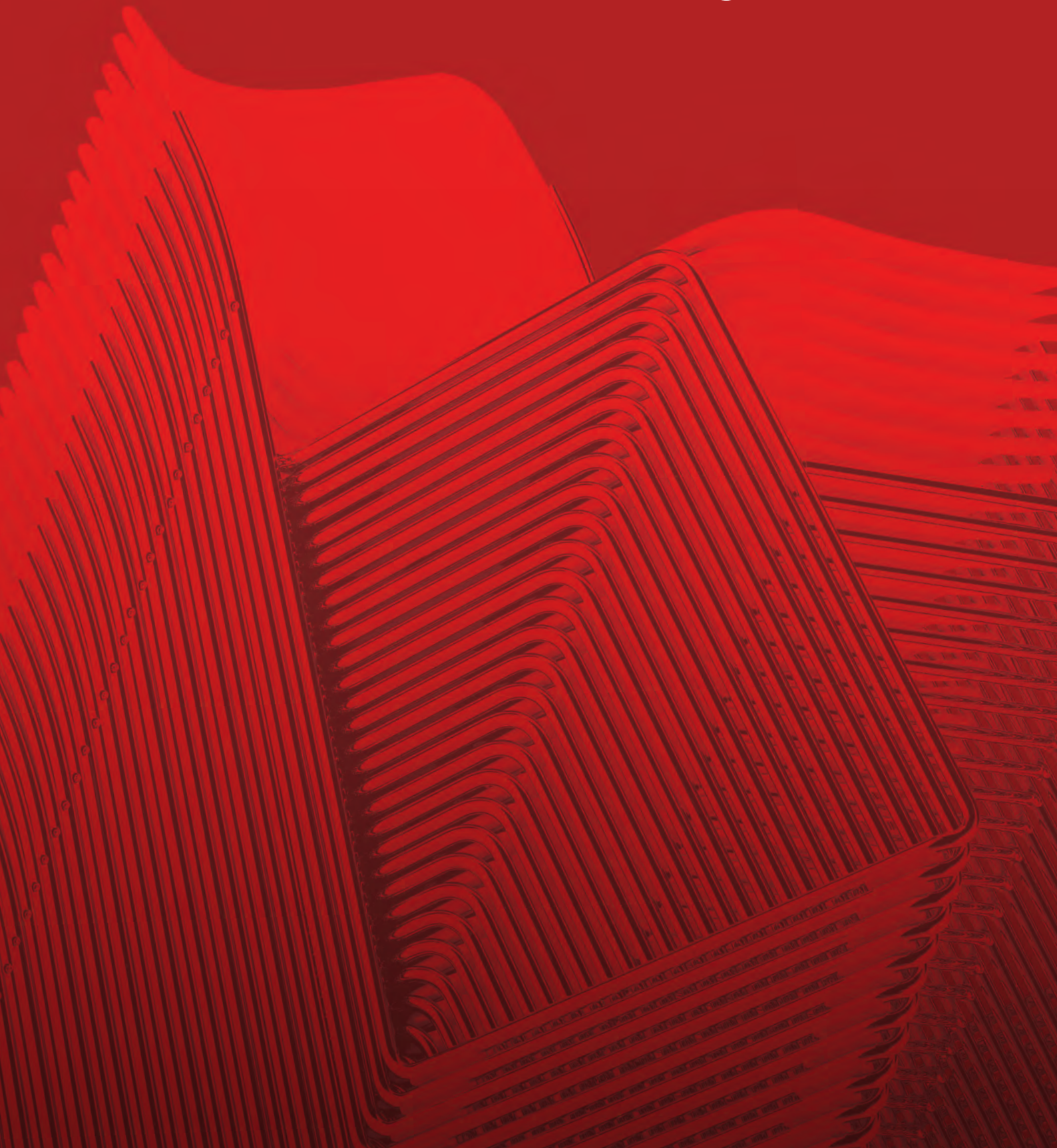



Die meisten Menschen  
sehen den 40/4 als ein  
richtungsweisendes Design,  
das die Zeit überdauert  
hat. Wir möchten ihn als ein  
Vermächtnis verstehen, das  
einen immer wieder aufs  
Neue bewegt.

40/4

David Rowland









40/4 gepolsterte Stühle ohne Armlehne  
KULTURØEN  
Middelfart, Dänemark



#### EINFACH BEMERKENSWERT

Der stapelbare 40/4 Stuhl von David Rowland ist eines der wichtigsten Designs des 20. Jahrhunderts.

Seine eleganten Linien, seine hervorragende Ergonomie und seine unübertroffene Fähigkeit, Raum zu schaffen, ohne Platz zu beanspruchen, ziehen nach wie vor Architekten und Designer an. Als unbestrittene Ikone des multifunktionalen Designs ist der 40/4 Stuhl in Designsammlungen und Museen auf der ganzen Welt vertreten.



40/4  
David Rowland

# Langlebige Haltbarkeit

Unsere strapazierfähigen Möbellösungen  
bewähren sich seit über 45 Jahren  
– sie werden ganz einfach zu Begleitern.

2500 Exemplare des 40/4 Stuhls von David  
Rowland werden in der St.-Pauls-Kathedrale  
in London seit 1973 täglich benutzt und  
bewegt und sind immer noch in gutem  
Zustand.







40/4 Furnierstühle ohne Armlehne  
ST. PAUL'S CATHEDRAL  
London, Vereinigtes Königreich





40/4  
David Rowland







40/4  
David Rowland



40/4 Furnierstühle ohne Armlehne  
MOGENS DAHL  
- INSTITUT FOR MUSIK  
(INSTITUT FÜR MUSIK)  
Kopenhagen, Dänemark





## Optimierung des Raumes

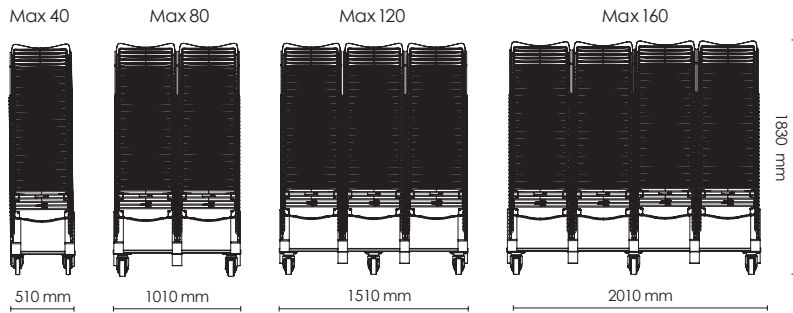

40 Stühle auf einem Einzel-Transportwagen beanspruchen nur 0,47 m<sup>2</sup> Bodenfläche.

160 Stühle auf einem Vierfach-Transportwagen beanspruchen weniger als 2 m<sup>2</sup>. Bodenfläche.







40/4 Furnierstühle  
ohne Armlehne  
CANTERBURY CATHEDRAL  
Canterbury, Vereinigtes Königreich



”

The service of design  
to the world is to  
be purposeful and  
problem-solving.

David Rowland



Designer  
David Rowland



Der 40/4 ist ebenso stark und robust wie raffiniert. Seine sanften, konturierten Linien verbergen die robuste Widerstandsfähigkeit des Stuhls. Dank seines eleganten und minimalistischen Designs fügt er sich mühelos in verschiedene architektonische Umgebungen ein.

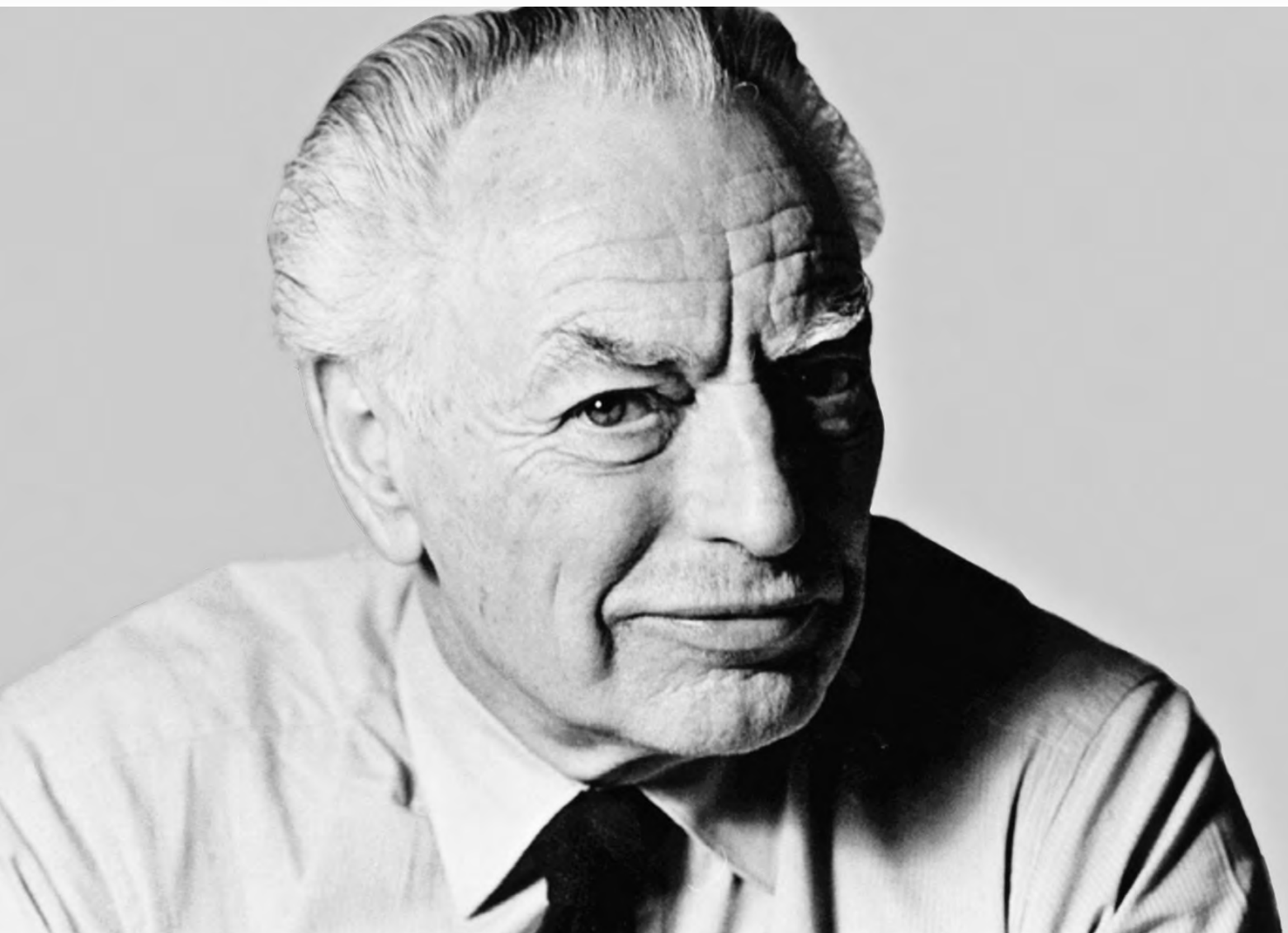





40/4  
David Rowland











40/4  
David Rowland

## 40/4 Stuhl

Furnier / Polyamid / Metall / Polster / Outdoor

Furnier / Polyamid

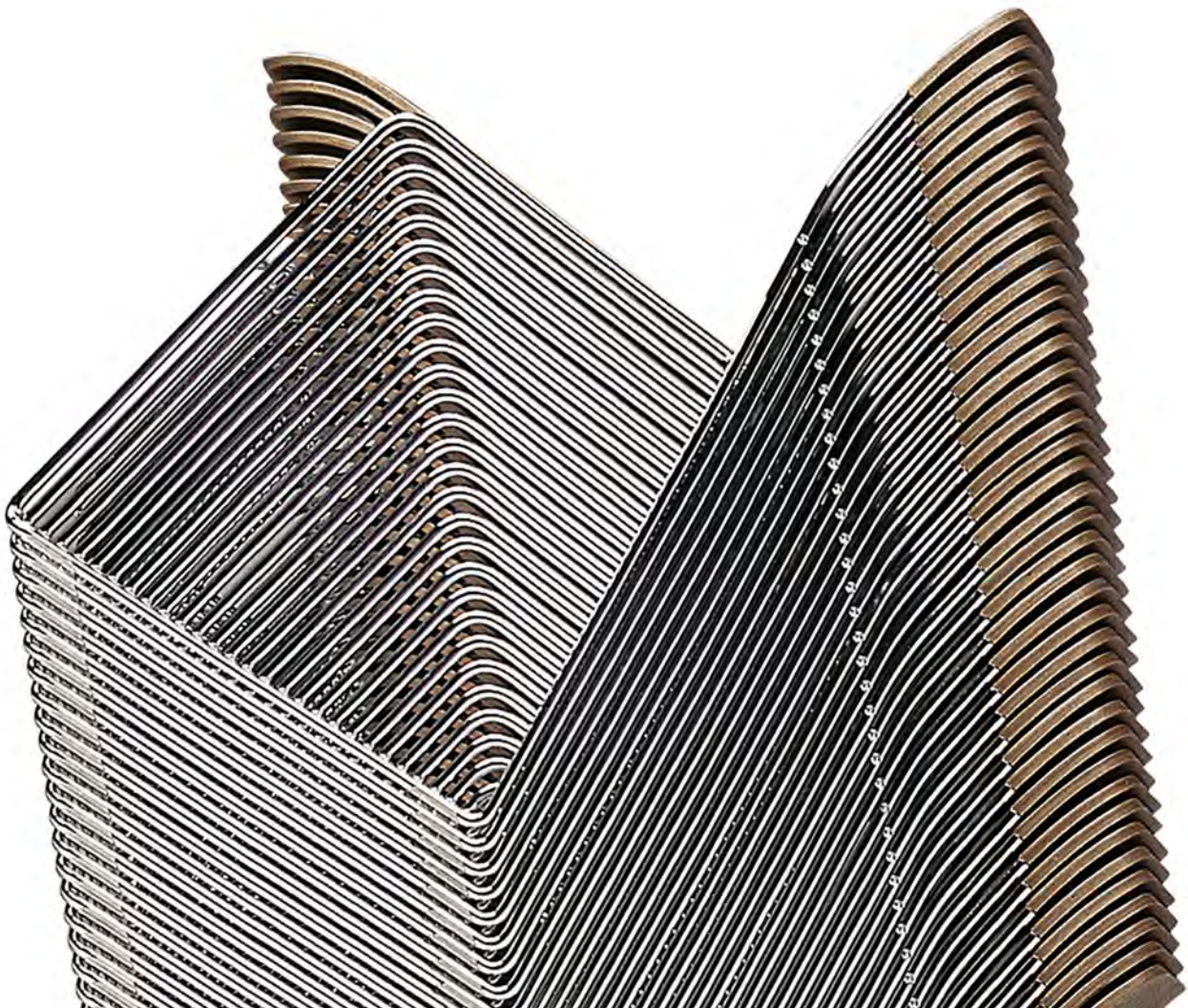
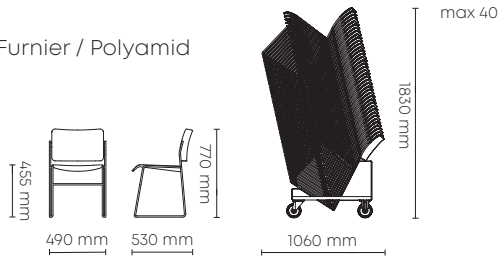





40/4 Furnierstühle ohne Armlehne  
+ Tempést Tische  
KASARMIKATU 21 - PIHKA KASARMI  
LUNCH RESTAURANT  
Helsinki, Finnland





40/4  
David Rowland







40/4 Furnierstühle ohne Armlehne  
mit individuell eingraviertem Monogramm  
CHAPELLE DES JÉSUITES  
Saint-Omer, Frankreich

# Individuell eingraviertes Monogramm







40/4  
David Rowland











40/4  
David Rowland

## 40/4 Stuhl mit Armlehne

Furnier / Polyamid / Polster / Outdoor

Polster

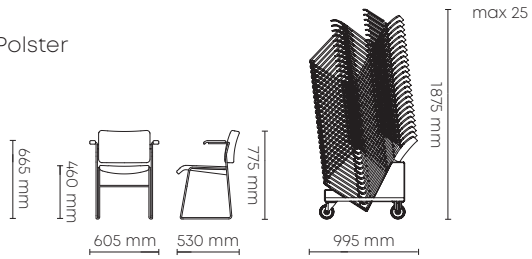













40/4 gepolsterte Stühle mit Armlehne  
UN CITY  
Kopenhagen, Dänemark







40/4  
David Rowland



40/4 gepolsterte Stühle mit Armlehne  
KAVA ANTWERPEN  
Antwerpen, Belgien







## 40/4 Verbindung

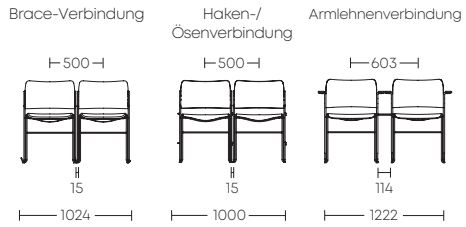

Brace-Verbindung





Verbindungsbeschlag LD5S (EN 14703-konform)



Haken-/Ösenverbindung

Armlehnenverbindung



Verbindung







40/4  
David Rowland



40/4 gepolsterte Stühle mit Armlehne  
DÄNISCHE UNTERNEHMENSREFERENZ  
Nordborg, Dänemark









40/4  
David Rowland

## 40/4 Schreibstütze

Mit oder ohne Becherhalter  
Stuhl mit Armlehne

Stuhl

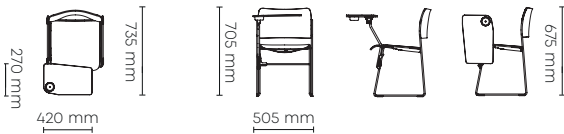

Stuhl mit Armlehne

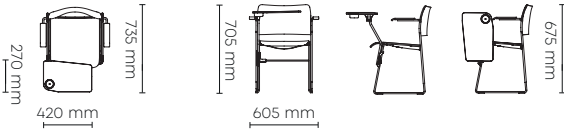









40/4  
David Rowland

## 40/4 Drehstuhl

Furnier / Polyamid / Polster

Stuhl - Furnier / Polyamid

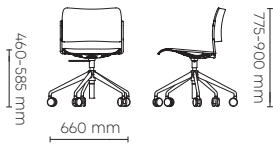

Stuhl mit Armlehne - Furnier / Polyamid

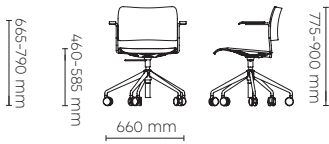





40/4 Drehstuhl mit Armlehnen  
+ Simpla Tische  
TREFOR  
Kolding, Dänemark







40/4  
David Rowland







## 40/4 Auditorium

Furnier / Polyamid / Polster

40/4 gepolsterte Auditorium-Stühle  
mit Schreibplatten

UCC CAMPUS CARLSBERG  
Kopenhagen, Dänemark

Foto: Paustian





## 40/4 Stuhl Xtra

Furnier / Polster

Furnier

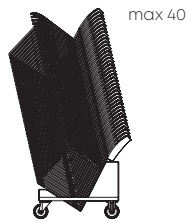
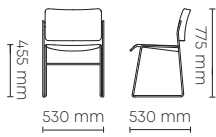

40/4 Stuhl Xtra



40/4 Stuhl in Standardgröße



## XTRA ZUM GERNHABEN

40/4 xtra ist eine etwas größere Version des ursprünglichen 40/4 Stuhls. Die Sitzfläche ist breiter, die Rückenlehne ist höher, aber der tadellose Komfort dieses Klassikers bleibt erhalten.



## 40/4 Lounge Stuhl

Furnier / Polster

Furnier

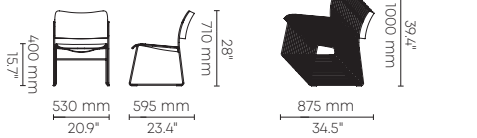





40/4  
David Rowland

## 40/4 Barhocker

Polster / Polyamid / Polster / Outdoor

Polster / Polyamid

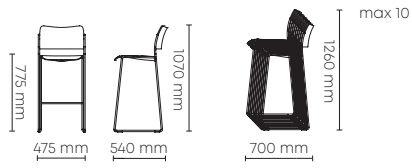

Tresen

Furnier / Polyamid

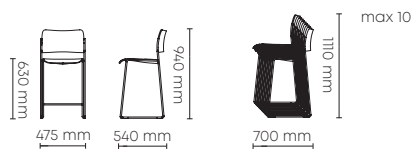



40/4  
David Rowland



40/4 gepolsterte Barhocker  
DÄNISCHE UNTERNEHMENSREFERENZ  
Nordborg, Dänemark





40/4  
David Rowland

## 40/4 mit Holzrahmen

Furnier / Sitz gepolstert

Furnier

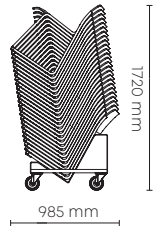

max 25



Bodenverbindung











40/4 gepolsterte Stühle ohne Armlehne + Tutor Tische  
ESSEC BUSINESS SCHOOL  
Cergy-Pontoise, Frankreich









40/4 Furnierstühle ohne Armlehne  
SILVER SPRING CIVIC CENTER  
Silver Spring, Vereinigte Staaten von Amerika





^ 40/4 Polyamidstühle ohne Armlehne  
THE SIBYL CENTRE AT THE WOMEN'S COLLEGE,  
UNIVERSITY OF SYDNEY  
Sydney, Australia

v 40/4 Furnierstühle  
ohne Armlehne  
ESCUELAS PÍAS  
Madrid, Spain





40/4  
David Rowland



Photo: Carlos Chavarria



Foto: Fris & Moltke

^ 40/4 Balkensitz  
ECODROOM  
Geel, Belgien

40/4 halb gepolsterte Stühle ohne Armlehne v  
IKAST GYMNASIUM  
Ikast, Dänemark





40/4 Furnierstühle ohne Armlehne  
AIRBNB INC.  
San Francisco, Vereinigte Staaten von Amerika



# Nachhaltigkeit bewegen

Bei HOWE glauben wir, gutes Design ist Design, das bewegt. Genauso glauben wir, dass gutes Design zu einer nachhaltigeren Zukunft beitragen muss. Denn unsere Welt braucht das jetzt mehr denn je.

Egal, welchen Umfang oder welche Anforderungen Ihr Projekt hat und wie Sie Ihre Ideen erarbeiten möchten – wir bieten Ihnen weiterhin den höchsten nachhaltigen Wert.

Wir verwenden das umweltfreundliche Chrom III und nicht das herkömmliche Chrom IV. Wir verwenden keine toxischen Chemikalien und wir prägen Kunststoff Kennzeichnungs-codes auf jedes Produkt, um maximale Recyclingfähigkeit zu ermöglichen. Wir können sogar einen kompletten Umweltleitfaden und die Zertifizierungen ISO 9001, ISO 14001, FSC® und PEFC einschließlic des Global GreenTag<sup>Cert™</sup> und HPDs als Nachweis für unsere Umweltverantwortung vorweisen.

Das ist unser Schritt. Damit stellen wir sicher, dass jedes Design von HOWE einen echten Wert liefert, egal ob es sich um Originalität, Funktionalität oder unverzichtbare Nachhaltigkeit handelt.

Denn es hat nie mehr Sinn gemacht.



Promoting Sustainable  
Forest Management  
[www.pefc.org](http://www.pefc.org)





Nachhaltigkeit bewegen



The mark of  
responsible forestry







# Suffolk One Fallstudie

Suffolk One ist eine erstklassige Bildungseinrichtung für 2000 Schüler im Alter 16 bis 19 Jahren. Das Ziel bestand in der Entwicklung eines integrativen und inspirierenden Learning Centers im Herzen einer kooperativen Lern-Community, wo alle Talente und Leistungen geschätzt sind. Das innovative Design wirkt wie ein Spiegel für den neuen Ansatz im Bereich Bildung.



40/4 Stühle + Tempest Tische  
SUFFOLK ONE  
Ipswich, Vereinigtes Königreich



40/4

VON DAVID ROWLAND

Bei der Bestuhlung stand die Robustheit der Stühle im Vordergrund. Denn in einer Schulumgebung werden Stühle häufig und unsanft gebraucht. Bei Suffolk One wählte man den 40/4 Stuhl aufgrund seiner Haltbarkeit und seines schlichten und eleganten Designs.













# Monash University Fallstudie

Die Universität Monash bietet 25.000 Studenten eine neue Bildungsumgebung mit 65 Räumlichkeiten für formelles und informelles Lernen. Damit setzt die Universität ein neues Konzept mit dem Namen „Education Innovation“ (Bildungsinnovation) um, das einen zeitgemäßen Lernansatz unterstützen soll. Dabei liegt der Fokus sowohl auf dem Lernen vor und nach der Lehrveranstaltung als auch auf dem traditionellen Unterricht.



40/4 Stühle + SixE Stühle  
MONASH UNIVERSITY  
Melbourne, Australia  
Foto: Jesse Hisco Photography









## ARBEITSPLÄTZE UND RÜCKZUGSMÖGLICHKEITEN

Die Architekten haben eine Vielzahl von Arbeitsplätzen und Rückzugsmöglichkeiten entworfen. Viele dieser Bereiche wurden mit Sitzmöbeln von HOWE ausgestattet. Auf dem Clayton-Campus lassen sich Exemplare der beiden Stuhlfamilien 40/4 und SixE von HOWE finden – u. a. in Besprechungsräumen, Kantinen und Lernbereichen.

”

Das Lernen vor und nach der Lehrveranstaltung ist selbstgesteuert und findet idealerweise auf dem Campus der Universität statt, wobei die Studenten voneinander lernen. Es ist ein Lernprozess, der einen informellen Rahmen braucht.

Meaghan Dwyer  
Leitende Architektin bei  
John Wardle Architects





# Sakraler Raum

Die Kathedrale von Salisbury im Vereinigten Königreich ist ein wunderschönes, historisches Gebäude und eine Sehenswürdigkeit von Weltrang. Da in der Kathedrale viele verschiedene Veranstaltungen stattfinden, müssen die Stühle oft bewegt, entfernt und gestapelt werden. Das Design der Möbel muss jedoch die würdige Umgebung der Kathedrale respektieren. Der 40/4 Stuhl wurde wegen seiner bewährten Haltbarkeit und seines schlichten Designs ausgewählt.

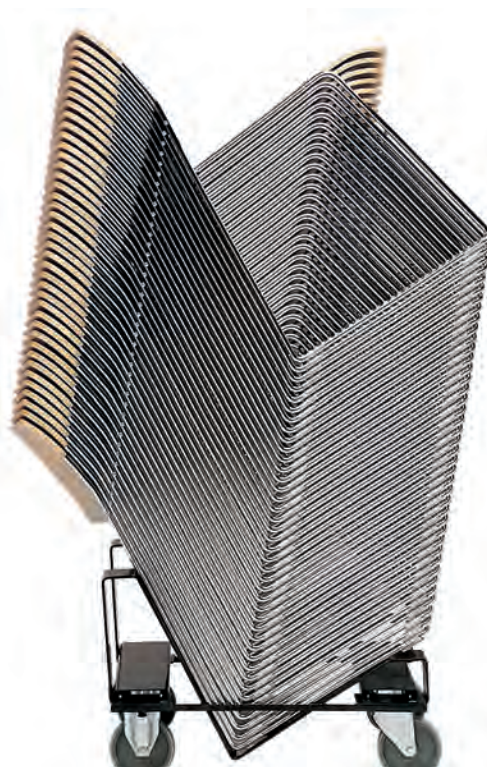







40 ///4